

UDC 621.643.4



中华人民共和国国家标准

GB 5625~5653—85

扩口式管接头

Flared type tube fittings

1985-11-25 发布

1986-09-01 实施

标准局 批准

扩口式管接头锁紧螺母

GB 5649—85

Flared type tube fittings—
Locknut

本标准适用于以油、气为介质的管路系统用扩口式管接头锁紧螺母。

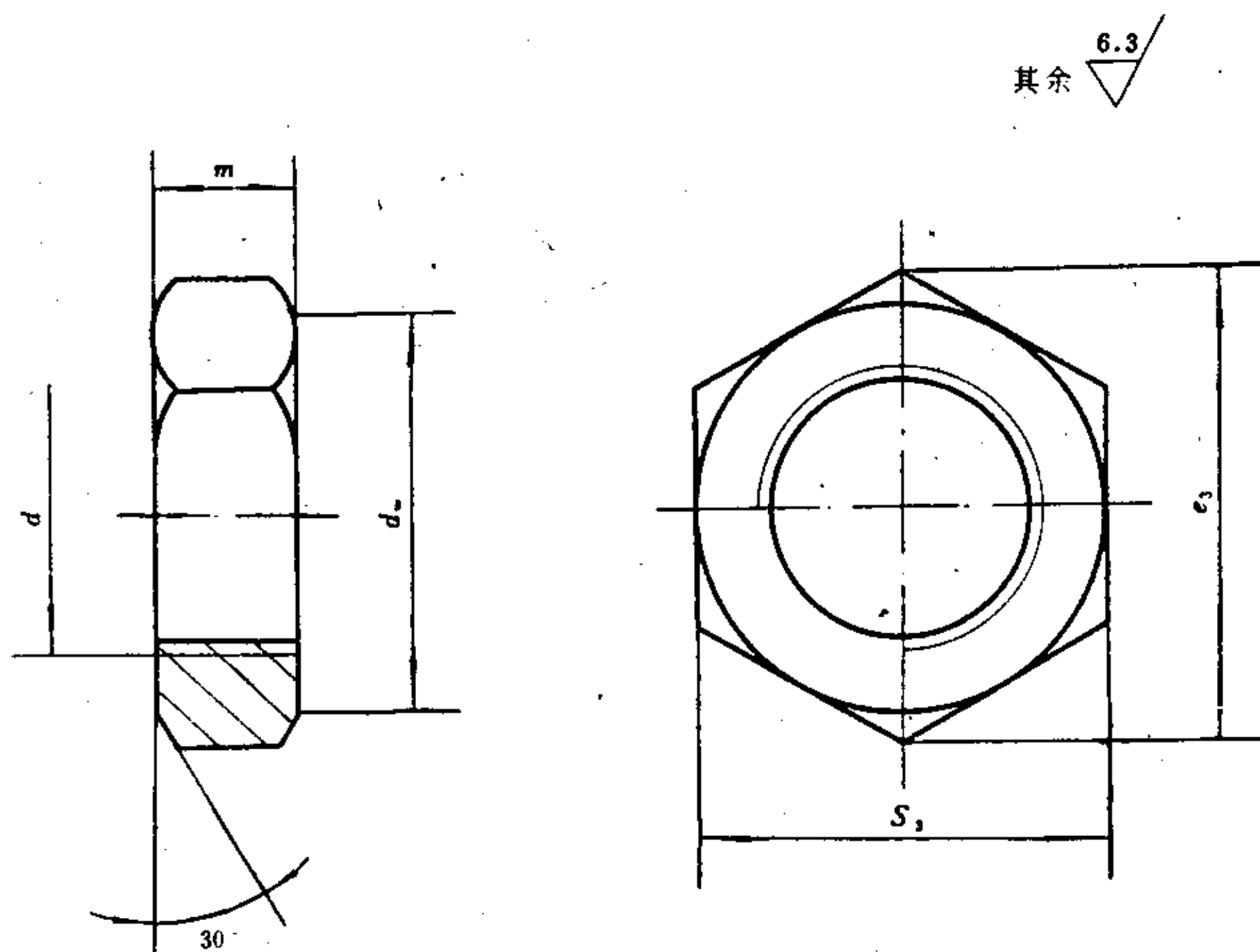

标记示例:

管子外径 D_0 为10mm的扩口式管接头锁紧螺母:

锁紧螺母10 GB 5649—85

管子外径 D_0	d	m	e_3	S_3	重量(钢) kg/100件≈
mm					
4	M10×1	5	15	13	0.30
5					0.31
6					0.32
8	M12×1.5	7.5	18.5	16	0.74
10	M14×1.5		20.8	18	0.86
12	M16×1.5		24.2	21	1.20
14	M18×1.5		27.7	24	1.59
16	M22×1.5		31.2	27	1.67
18			1.67		
20	M27×2		39.3	34	2.84
22					2.84
25	M33×2	47.3	41	5.23	
28				5.23	
32	M42×2	57.7	50	6.78	
34				6.78	
		10			

技术条件按GB 5653—85《扩口式管接头技术条件》的规定。

附加说明:

本标准由中华人民共和国机械工业部提出,由机械工业部标准化研究所归口。

本标准由机械工业部标准化研究所、上海液压附件厂、长春汽车研究所、上海液压气动研究所起草。

本标准主要起草人胡鲁生、李宁宁、张乾龙。