

六角头自攻螺钉

Hexagon head tapping screws

1 引言

本标准规定了螺纹规格为ST 2.2~ST 9.5的六角头自攻螺钉。
本标准等效采用国际标准ISO 1479—1983《六角头自攻螺钉》。

2 引用标准

- GB 5280—85《自攻螺钉用螺纹》；
- GB 3098.5—85《紧固件机械性能 自攻螺钉》；
- GB 3103.1—82《紧固件公差 螺栓、螺钉和螺母》；
- GB 5267—85《螺纹紧固件 电镀层》；
- GB 90—85《紧固件验收检查、标志与包装》。

3 尺寸

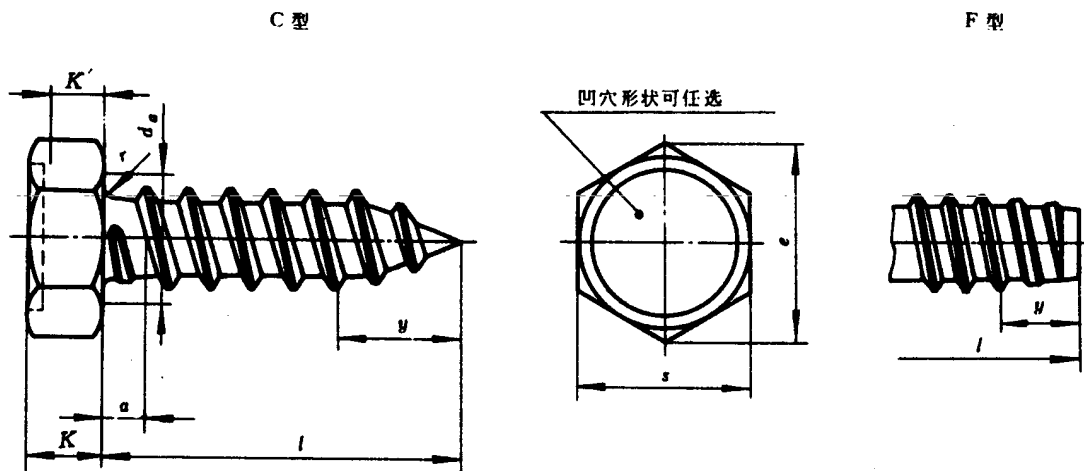

螺纹规格		ST 2.2	ST 2.9	ST 3.5	ST 4.2	ST 4.8	ST 5.5	ST 6.3	ST 8	ST 9.5
P		0.8	1.1	1.3	1.4	1.6	1.8	1.8	2.1	2.1
a	max	0.8	1.1	1.3	1.4	1.6	1.8	1.8	2.1	2.1
d _a	max	2.8	3.5	4.1	4.9	5.5	6.3	7.1	9.2	10.7
s	max	3.2	5	5.5	7	8	8	10	13	16
e	min	3.02	4.82	5.32	6.78	7.78	7.78	9.78	12.73	15.73
K	max	3.38	5.4	5.96	7.59	8.71	8.71	10.95	14.26	17.62
K'	min	1.6	2.3	2.6	3	3.8	4.1	4.7	6	7.5
r	min	1.3	2	2.3	2.6	3.3	3.6	4.1	5.2	6.5
y	min	0.9	1.4	1.6	1.8	2.3	2.5	2.9	3.6	4.5
	C型	0.1	0.1	0.1	0.2	0.2	0.25	0.25	0.4	0.4
	F型	2	2.6	3.2	3.7	4.3	5	6	7.5	8
	(参考)	1.6	2.1	2.5	2.8	3.2	3.6	3.6	4.2	4.2

公称	C型			F型		
	min	max	min	max	min	max
4.5	3.7	5.3	3.7	4.5		
6.5	5.7	7.3	5.7	6.5		
9.5	8.7	10.3	8.7	9.5		
13	12.2	13.8	12.2	13		
16	15.2	16.8	15.2	16		
19	18.2	19.8	18.2	19		
22	21.2	22.8	20.7	22		
25	24.2	25.8	23.7	25		
32	30.7	33.3	30.7	32		
38	36.7	39.3	36.7	38		
45	43.7	46.3	43.5	45		
50	48.7	51.3	48.5	50		

注: ① P = 螺距。

② 表中带“—”标记的规格, 不予制造。

4 技术条件

螺 纹		GB 5280—85
机械性能		GB 3098.5—85
公 差	产品等级	A
	标 准	GB 3103.1—82
表面处理		镀锌钝化GB 5267—85
验收及包装		GB 90—85

5 标记

螺纹规格ST 3.5、公称长度 $l = 16\text{mm}$ 、表面镀锌钝化的C型六角头自攻螺钉的标记示例：
自攻螺钉GB 5285—85—ST 3.5×16—C

附加说明：

本标准由中华人民共和国机械工业部提出，由机械工业部标准化研究所归口。

本标准由机械工业部标准化研究所负责起草。