

卡套式铰接六角螺栓

GB 3750.3—83

Hollow screws

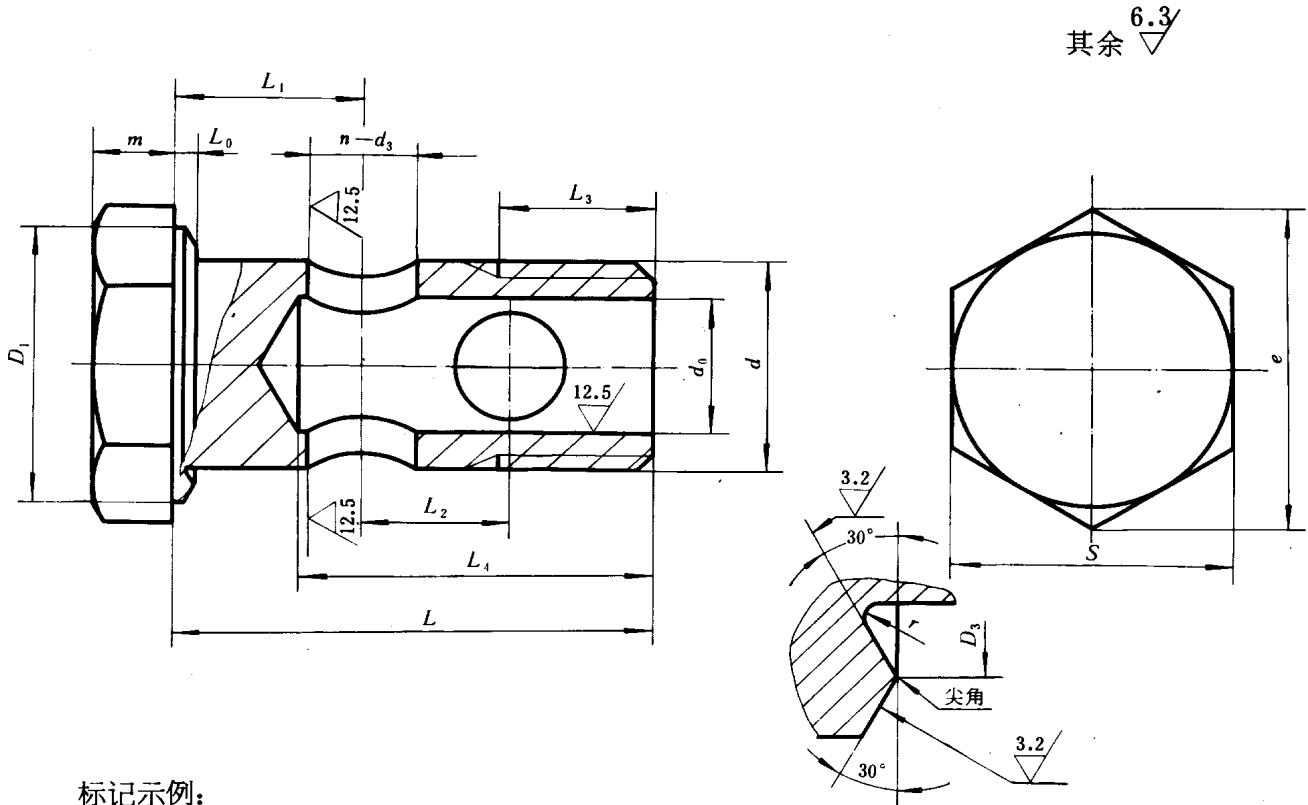

标记示例:

螺纹M22×1.5的铰接六角螺栓:
螺栓 M22×1.5 GB 3750.3—83

mm

公称压力 (巴)	d	d_0	d_3	n	D_3	D_1	m	L_0	L	L_1	L_2	L_3	L_4	s	e	r	重量 (kg/100件)
E (160)	M10×1	4	4	2	13	15	6	1.5	27	95	—	11	20.5	15	17.3	0.3	2.23
	M12×1.5	6	6		15	18	7	2	34	12	—		26	18	20.8		3.73
	M14×1.5	8	8		18	21	8	2.5	36	13	—	14	27	21	24.2	0.5	4.94
	M16×1.5	10	10		20	24	8	2.5	40.5	15.5	—		30	24	27.7		7.05
	M18×1.5	12	12		24	27	8	2.5	43.5	17	—	16	31.5	27	31.2	0.5	8.94
	M22×1.5	14	14		26	30	9	3	52	20	—	18	39	30	34.6		15.7
	M27×2	18	18		32	36	10	3	62	24.5	—	20	45.5	36	41.6	1	26.5
	M33×2	23	23		37	41	12	3	75	29.5	19	21	53.5	41	47.3		45.3

注: 重量系计算值, 比重为7.85 kg/dm³。

GB 3750.3-83

技术条件按GB 3765-83的规定。

附加说明:

本标准由中华人民共和国机械工业部提出,由机械工业部标准化研究所归口。

本标准由机械工业部标准化研究所负责起草,由沈阳重型机器厂、重庆重型汽车研究所、大连组合机床研究所、浙江省海盐县管件厂、上海市机电一局科技情报所、航天部七〇八所等参加起草。

本标准主要起草人胡鲁生、刘德全、程振世、王慕秦。