

带锁圈的螺钉锁紧挡圈

GB 885—86

Lock rings with screw and circlip

代替 GB 885—76

1 引言

本标准适用于在轴上固定零（部）件时用螺钉和锁圈锁紧的挡圈。

本标准规定了公称直径 $d = 8 \sim 200\text{mm}$ 的带锁圈的螺钉锁紧挡圈。

2 引用标准

GB 959.3—86挡圈技术条件一切制挡圈。

3 尺寸

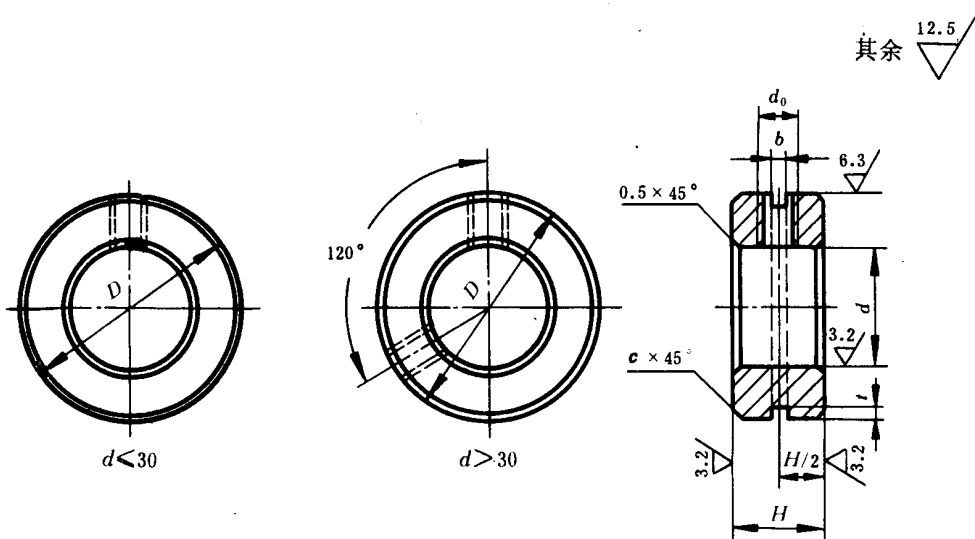

GB 285—86

mm												
公称直径 d		H		b		t		D	d_0	c	螺钉 GB 71—85 (推荐)	锁圈 GB 921 —86
基本尺寸	极限偏差	基本尺寸	极限偏差	基本尺寸	极限偏差	基本尺寸	极限偏差					
8	+0.036 0	10	0 -0.36	1		1.8	±0.18	20	M5	0.5	M5×8	15
(9)		10		1		1.8		22				17
10		10		1		1.8		25				20
12	+0.043 0	10	0 -0.43	1	+0.20 +0.06	1.8	±0.20	28	M6	1	M6×10	23
(13)		10		1		1.8		30				25
14		12		1		2		32				27
15		12		1		2		35				30
16		12		1		2		38				32
17	+0.052 0	12	0 -0.43	1	+0.31 +0.06	2	±0.25	42	M8	1	M8×12	35
(19)		12		1		2		45				38
20		12		1		2		48				41
22		12		1		2		52				44
25		14		1.2		2.5		56				47
28		14		1.2		2.5		62				54
30		14		1.2		2.5		70				62
32	+0.062 0	14	0 -0.52	1.2	+0.31 +0.06	2.5	±0.30	80	M10	1	M10×16	44
35		16		1.6		3		85				71
40		16		1.6		3		90				76
45	+0.062 0	18	0 -0.52	1.6	+0.31 +0.06	3	±0.30	100	M10	1	M10×20	62
50		18		1.6		3		110				81
55		18		1.6		3		115				86
60		20		1.6		3		120				91
65		20		1.6		3		125				100
70	+0.074 0	20	0 -0.52	1.6	+0.31 +0.06	3	±0.36	130	M12	1.5	M12×25	91
75		22		2		3.6		135				105
80		22		2		3.6		140				110
85	+0.087 0	22	0 -0.52	2	+0.31 +0.06	3.6	±0.36	145	M12	1.5	M12×25	110
90		22		2		3.6		150				115
95		25		2		3.6		155				120
100	+0.087 0	25	0 -0.52	2	+0.31 +0.06	3.6	±0.36	160	M12	1.5	M12×25	120
		25		2		3.6		165				124

续表

mm

公称直径 d		H		b		t		D	d_0	c	螺钉 GB 71—85 (推荐)	锁圈 GB 921—86
基本尺寸	极限偏差	基本尺寸	极限偏差	基本尺寸	极限偏差	基本尺寸	极限偏差					
105	+0.087 0	25	0 -0.52	2	+0.31 +0.06	3.6	±0.36	140	M12	1.5	M12×25	129
110		30		2		4.5	150	136				
115		30		2		4.5	155	142				
120		30		2		4.5	160	147				
(125)	30	2		4.5		165	152					
130	30	2		4.5		170	156					
(135)	30	2		4.5		175	162					
140	+0.10 0	30		2		4.5	±0.45	180				M12×30
(145)		30		2		4.5	190	186				
150		30		2		4.5	200	196				
160		30		2		4.5	210	206				
170		30		2		4.5	220	216				
180		30		2		4.5	230	226				
190		+0.115 0		30		2	4.5	240			236	
200				30		2	4.5	250				

注：尽可能不采用括号内的规格。

4 技术条件按GB 959.3—86规定

5 标记

公称直径 $d=20\text{mm}$ 、材料为A3、不经表面处理的带锁圈的螺钉锁紧挡圈的标记示例：
挡圈GB 885—86—20

附加说明：

本标准由中华人民共和国机械工业部提出，由机械工业部标准化研究所归口。

本标准由机械工业部标准化研究所负责起草，上海市标准件公司、上海市标准件技术研究所参加起草。