

十字槽盘头螺钉

GB 818—85

Cross recessed pan head screws

代替 GB 818—76
GB 823—76

1 引言

本标准规定了螺纹规格为M1.6~M10的十字槽盘头螺钉。
本标准等效采用国际标准ISO 7045—1983《十字槽盘头螺钉》。

2 引用标准

- GB 196—81《普通螺纹 基本尺寸》；
- GB 197—81《普通螺纹 公差与配合》；
- GB 3098.1—82《紧固件机械性能 螺栓、螺钉和螺柱》；
- GB 3098.6—85《紧固件机械性能 不锈钢螺栓、螺钉、螺柱和螺母》；
- GB 3103.1—82《紧固件公差 螺栓、螺钉和螺母》；
- GB 944.1—85《螺钉用十字槽》；
- GB 5267—85《螺纹紧固件 电镀层》；
- GB 5779.1—86《紧固件表面缺陷 螺栓、螺钉和螺柱 一般要求》；
- GB 90—85《紧固件验收检查、标志与包装》。

3 尺寸

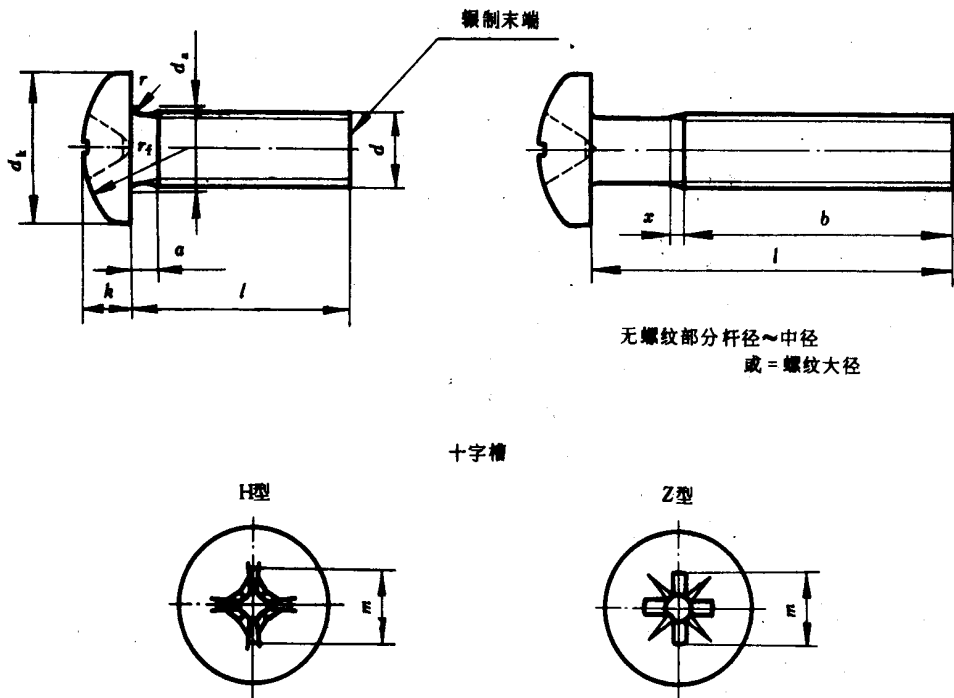

GB 818—85

mm												
螺纹规格 d		M1.6	M2	M2.5	M3	M4	M5	M6	M8	M10		
p		0.35	0.4	0.45	0.5	0.7	0.8	1	1.25	1.5		
a	max	0.7	0.8	0.9	1	1.4	1.6	2	2.5	3		
b	min	25	25	25	25	38	38	38	38	38		
d_s	max	2.1	2.6	3.1	3.6	4.7	5.7	6.8	9.2	11.2		
d_k	max	3.2	4	5	5.6	8	9.5	12	16	20		
	min	2.9	3.7	4.7	5.3	7.64	9.14	11.57	15.57	19.48		
k	max	1.3	1.6	2.1	2.4	3.1	3.7	4.6	6	7.5		
	min	1.16	1.46	1.96	2.26	2.92	3.52	4.30	5.70	7.14		
r	min	0.1	0.1	0.1	0.1	0.2	0.2	0.25	0.4	0.4		
r_f	~	2.5	3.2	4	5	6.5	8	10	13	16		
x	max	0.9	1	1.1	1.25	1.75	2	2.5	3.2	3.8		
十字槽	槽号 No.		0		1		2		3		4	
	H型	m 参考	1.7	1.9	2.7	3	4.4	4.9	6.9	9	10.1	
		min	0.7	0.9	1.15	1.4	1.9	2.4	3.1	4	5.2	
		max	0.95	1.2	1.55	1.8	2.4	2.9	3.6	4.6	5.8	
	Z型	m 参考	1.7	1.9	2.6	2.9	4.4	4.6	6.8	8.8	10	
		min	0.65	0.85	1.1	1.35	1.9	2.3	3.05	4.05	5.25	
		max	0.9	1.2	1.5	1.75	2.35	2.75	3.5	4.5	5.7	
	l											
	公称	min	max									
3	2.8	3.2										
4	3.7	4.3										
5	4.7	5.3										
6	5.7	6.3										
8	7.7	8.3										
10	9.7	10.3										
12	11.6	12.4										
(14)	13.6	14.4				商品						
16	15.6	16.4										
20	19.6	20.4										
25	24.6	25.4						规格				
30	29.6	30.4										
35	34.5	35.5										
40	39.5	40.5									范围	
45	44.5	45.5										
50	49.5	50.5										
(55)	54.4	55.6										
60	59.4	60.6										

- 注：① 尽可能不采用括号内的规格。
 ② p ——螺距。
 ③ 公称长度在虚线以上的螺钉，制出全螺纹 ($b = l - a$)。

4 技术条件

材 料		钢	不 锈 钢
螺 纹	公 差	6 g	
	标 准	GB 196—81、GB 197—81	
机械性能	等 级	4.8	A 2 - 70 A 2 - 50
	标 准	GB 3098.1—82	GB 3098.6—85
公 差	产品等级	A	
	标 准	GB 3103.1—82	
十 字 槽		GB 944.1—85	
表 面 处 理		① 不经处理 ② 镀锌钝化 GB 5267—85	不经处理
表 面 缺 陷		GB 5779.1—86	
验 收 及 包 装		GB 90—85	

注：4.8级允许的最大硬度为HV 255。

5 标记

螺纹规格 $d = M 5$ 、公称长度 $l = 20\text{mm}$ 、性能等级为4.8级、不经表面处理的H型十字槽盘头螺钉的标记示例：

螺钉 GB 818—85 - M 5 × 20

附加说明：

本标准由中华人民共和国机械工业部提出，由机械工业部标准化研究所归口。

本标准由机械工业部标准化研究所负责起草。