

中华人民共和国国家标准

机床夹具零件及部件 镗套螺钉

GB/T 2269—91

代替 GB 2269—80

The parts and units of jigs and fixtures
Boring sleeve screw

1 主题内容

本标准规定了螺纹规格为 M12、M16 的镗套螺钉。

2 引用标准

GB 699 优质碳素结构钢技术条件

GB/T 2259 机床夹具零件及部件技术要求

3 尺寸

尺寸如下图及表所示。

其余 $\sqrt{12.5}$

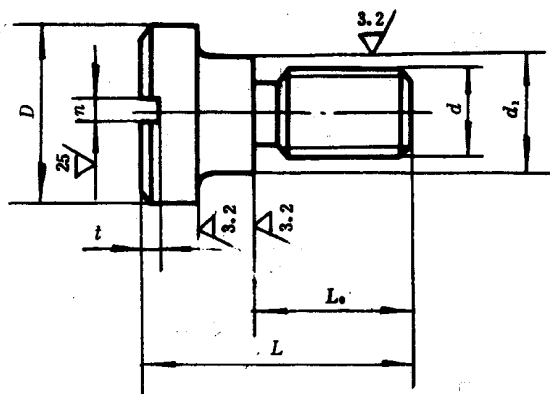

mm

d	d ₁		D	L	L ₀	n	t	镗套内径
	基本尺寸	极限偏差 d11						
M12	16	-0.050 -0.160	24	30	15	3	3.5	>45~80
M16	20	-0.065 -0.195	28	37	20	3.5	4	>80~160

4 技术条件

- 4.1 材料:45 钢按 GB 699 的规定。
- 4.2 热处理:HRC 35~40。
- 4.3 其他技术条件按 GB/T 2259 的规定。

5 标记

5.1 标记示例:

$d = M12$ 的镗套螺钉:

螺钉 M12 GB/T 2269

附加说明:

本标准由中华人民共和国机械电子工业部机械标准化研究所提出。

本标准由机械电子工业部机械标准化研究所归口。

本标准由机械电子工业部机械标准化研究所负责修订。

本标准参加修订单位:北京第二机床厂、北京内燃机厂、沈阳第一机床厂、沈阳气体压缩机厂、武汉重型机床厂。

本标准于 1980 年首次发布。