

中华人民共和国国家标准

机床夹具零件及部件
塑料夹具用内六角螺钉

GB/T 2257—91

代替 GB 2257—80

The parts and units of jigs and fixtures
Inner hex screw for plastic fixture

1 主题内容

本标准规定了螺纹规格为 M 12×1.25~M 24×1.5 的塑料夹具用内六角螺钉。

2 引用标准

GB 699 优质碳素结构钢技术条件

GB/T 2258 机床夹具零件及部件 塑料夹具用柱塞

GB/T 2259 机床夹具零件及部件技术要求

3 尺寸

尺寸如下图及表所示。

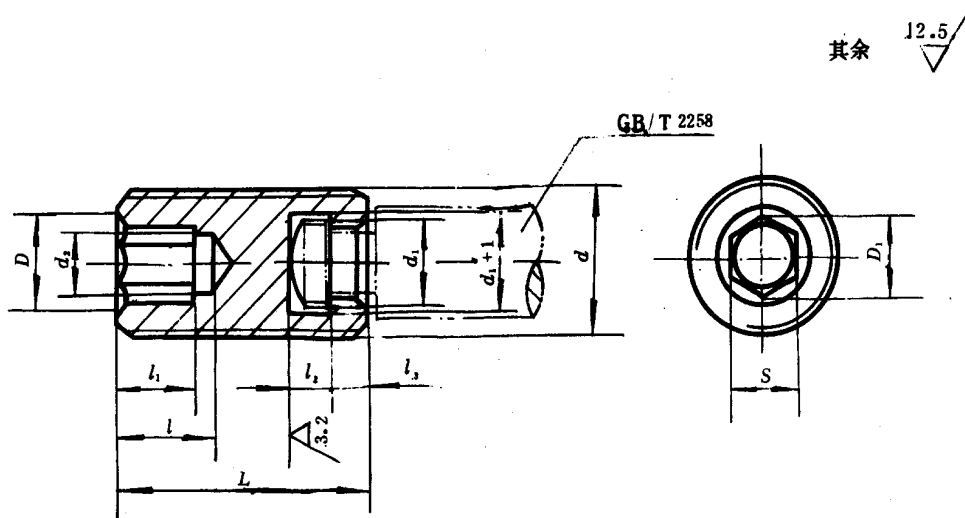

mm

d	L	D	$D_1 \approx$	S		d_1	d_2	l	l_1	l_2	l_3
				基本尺寸	极限偏差						
M 12×1.25	25	7.2	6.86	6	+0.095 +0.020	M 6 左	5.5	10	8	5	4
	30										
M 16×1.5	35	9.5	9.15	8	+0.115 +0.025	M 10 左	7.5	1.2	10	6	5
	40										
M 20×1.5	45	12	11.43	10	+0.142 +0.032	M 12 左	10	14	12	8	6
	50										

4 技术条件

- 4.1 材料:45 钢按 GB 699 的规定。
 4.2 热处理:HRC 35~40。
 4.3 其他技术条件按 GB/T 2259 的规定。

5 标记

5.1 标记示例:

$d=M 16 \times 1.5, L=35$ mm 的塑料夹具用内六角螺钉:

螺钉 M 16×1.5×35 GB/T 2257

附加说明:

本标准由中华人民共和国机械电子工业部机械标准化研究所提出。

本标准由机械电子工业部机械标准化研究所归口。

本标准由机械电子工业部机械标准化研究所负责修订。

本标准参加修订单位:北京第二机床厂、北京内燃机厂、沈阳第一机床厂、沈阳气体压缩机厂、武汉重型机床厂。

本标准于 1980 年首次发布。