

中华人民共和国国家标准

机床夹具零件及部件
塑料夹具用六角头螺钉

GB/T 2256—91

代替 GB 2256—80

The parts and units of jigs and fixtures
Hex screw for plastic fixture

1 主题内容

本标准规定了螺纹规格为 M 12×1.25~M 24×1.5 的塑料夹具用六角头螺钉。

2 引用标准

GB 699 优质碳素结构钢技术条件

GB/T 2258 机床夹具零件及部件 塑料夹具用柱塞

GB/T 2259 机床夹具零件及部件技术要求

3 尺寸

尺寸如下图及表所示。

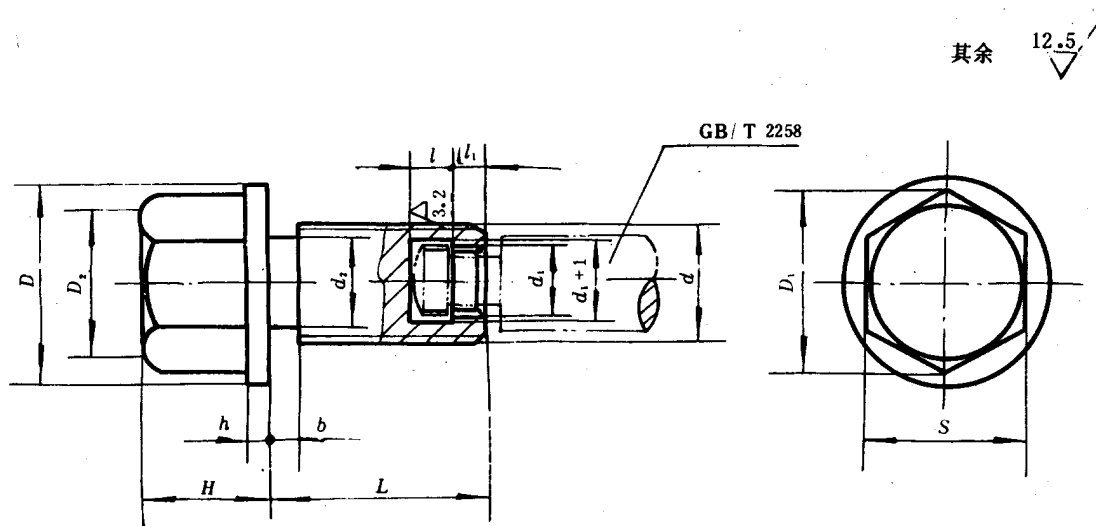

mm

d	L	D	$D_1 \approx$	$D_2 \approx$	H	S		d_1	d_2	h	b	l	l_1
						基本尺寸	极限偏差						
M 12×1.25	25	20	19.6	16.5	16	16	0 -0.270	M 6 左	10	2	3	5	4
	30												
	35												
M 16×1.5	30	26	25.4	21	18	21	0 -0.330	M 10 左	13	3	4	6	5
	35												
	40												
M 20×1.5	35							M 12 左	15				
	40												
	45												
M 24×1.5	40	38	37.29	31	30	34	0 -0.620	M 16 左	20	5	5	8	6
	45												
	50												

4 技术条件

- 4.1 材料:45 钢按 GB 699 的规定。
 4.2 热处理:HRC 35~40。
 4.3 其他技术条件按 GB/T 2259 的规定。

5 标记

5.1 标记示例:

d =M 16×1.5、 L =30 mm 的塑料夹具有六角头螺钉:

螺钉 M 16×1.5×30 GB/T 2256

附加说明:

本标准由中华人民共和国机械电子工业部机械标准化研究所提出。

本标准由机械电子工业部机械标准化研究所归口。

本标准由机械电子工业部机械标准化研究所负责修订。

本标准参加修订单位:北京第二机床厂、北京内燃机厂、沈阳第一机床厂、沈阳气体压缩机厂、武汉重型机床厂。

本标准于 1980 年首次发布。