

中华人民共和国国家标准

机床夹具零件及部件
压紧螺钉

GB/T 2160—91

代替 GB 2160—80

The parts and units of jigs and fixtures
Holddown screw

1 主题内容

本标准规定了螺纹规格为 M4~M30 的压紧螺钉。

2 引用标准

GB 699 优质碳素结构钢技术条件

GB/T 2259 机床夹具零件及部件技术要求

3 尺寸

尺寸如下图及表所示。

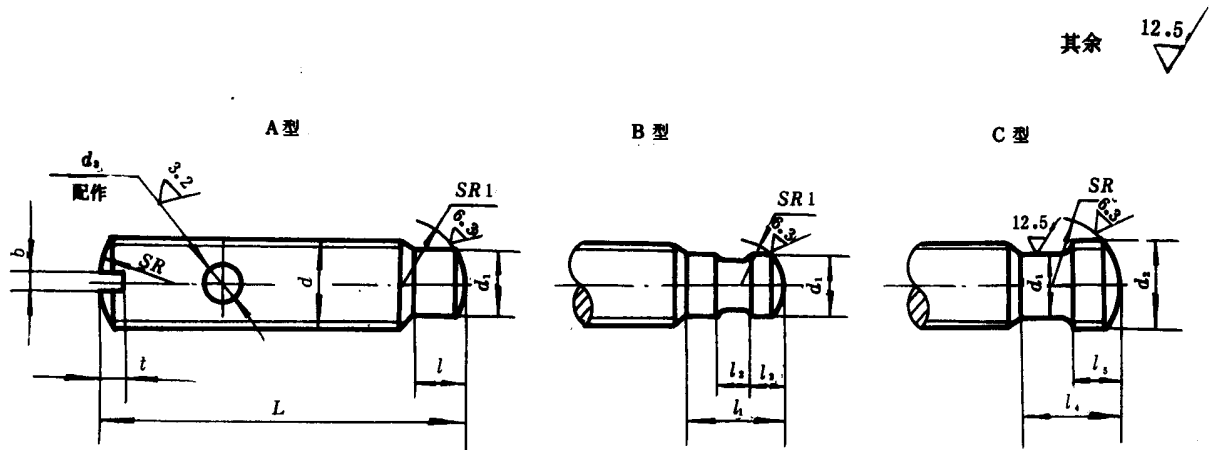

GB/T 2160—91

mm												
<i>d</i>	M4	M5	M6	M8	M10	M12	M16	M20	M24	M30		
<i>d</i> ₁	2.8	3.5	4.5	6	7	9	12	16	18			
<i>d</i> ₂	M4	M5	M6	M8	M10	M12	M16	M20	M24			
<i>d</i> ₃	基本尺寸	—	1.5	2	3	4	5	6		8		
	极限偏差 H7	—	+0.010 0			+0.012 0			+0.015 0			
<i>l</i>	3		4	5	6	7	8	10	12			
<i>l</i> ₁	—		7	8.5	10	13	15	18	20			
<i>l</i> ₂			2.1	2.5			3.4	5				
<i>l</i> ₃			2.2	2.6	3.2	4.8	6.3	7.5	8.5			
<i>l</i> ₄	5	6.5		9	11	13.5	15	17	20			
<i>l</i> ₅	2	3		4	5	6.5	8	9	11			
<i>SR</i>	4	5	6	8	10	12	16	20	25			
<i>SR</i> ₁	3	4	5	6	7	9	12	16	18			
<i>b</i>	0.6	0.8		1.2	1.5	2		3	4			
<i>t</i>	1.4	1.8	2	2.5	3	3.5	4.5	6	7			
<i>L</i>	18											
	20											
	22										22	
	25										25	
	28										28	28
	30										30	30
	35										35	35
	40	40	40	40	40							
		45	45	45	45							
		50	50	50	50	50						
			60	60	60	60	60					
				70	70	70	70	70				
				80	80	80	80	80	80	80		
					90	90	90	90	90	90		
					100	100	100	100	100	100		
						110	110	110	110	110		
							120	120	120	120		
							140	140	140			
							160	160	160			
								180	180			

4 技术条件

- 4.1 材料:45 钢按 GB 699 的规定。
- 4.2 热处理:HRC 30~35。
- 4.3 其他技术条件按 GB/T 2259 的规定。

5 标记

5.1 标记示例:

$d = M16$ 、 $L = 60$ mm 的 A 型压紧螺钉:

螺钉 AM 16×60 GB/T 2160

附加说明:

本标准由中华人民共和国机械电子工业部机械标准化研究所提出。

本标准由机械电子工业部机械标准化研究所归口。

本标准由机械电子工业部机械标准化研究所负责修订。

本标准参加修订单位:北京第二机床厂、北京内燃机厂、沈阳第一机床厂、沈阳气体压缩机厂、武汉重型机床厂。

本标准于 1980 年首次发布。