

十字槽凹穴六角头自攻螺钉

GB 9456-88

Cross recessed hexagon head tapping screws with indentation

1 主题内容

本标准规定了螺纹规格为ST 2.9~ST 8的十字槽凹穴六角头自攻螺钉。

2 引用标准

- GB 5280 自攻螺钉用螺纹
- GB 3098.5 紧固件机械性能 自攻螺钉
- GB 3103.1 紧固件公差 螺栓、螺钉和螺母
- GB 944.1 螺钉用十字槽
- GB 5267 螺纹紧固件电镀层
- GB 90 紧固件验收检查、标志与包装

3 尺寸

尺寸如下图及表 1 所示。



表 1

mm

螺 纹 规 格		ST 2.9	ST 3.5	ST 4.2	ST 4.8	ST 6.3	ST 8	
<i>P</i>		1.1	1.3	1.4	1.6	1.8	2.1	
<i>a</i>	max	1.1	1.3	1.4	1.6	1.8	2.1	
<i>d_a</i>	max	3.5	4.1	4.9	5.5	7.1	9.2	
<i>S</i>	max	5.00	5.50	7.00	8.00	10.00	13.00	
	min	4.82	5.32	6.78	7.78	9.78	12.73	
<i>e</i>	min	5.4	5.96	7.59	8.71	10.95	14.26	
<i>K</i>	max	2.3	2.6	3.0	3.8	4.7	6.0	
	min	2.0	2.3	2.6	3.3	4.1	5.2	
<i>K'</i>	min	1.4	1.6	1.8	2.3	2.9	3.6	
<i>r</i>	min	0.10	0.10	0.20	0.20	0.25	0.40	
<i>y</i> 参考	C 型	2.6	3.2	3.7	4.3	6.0	7.5	
	F 型	2.1	2.5	2.8	3.2	3.6	4.2	
十 字 槽	槽 号 No.	1	2		3			
	<i>m</i> 参考	2.5	3.5	4.0	4.4	6.2	7.2	
H 型	插入深度	min	0.95	0.91	1.40	1.80	2.36	3.20
		max	1.32	1.43	1.90	2.33	2.86	3.86
<i>l</i>								
C 型		F 型						
公 称	min	max	min	max				
6.5	5.7	7.3	5.7	6.5				
9.5	8.7	10.3	8.7	9.5	通			
13	12.2	13.8	12.2	13.0	用			
16	15.2	16.8	15.2	16.0	规			
19	18.2	19.8	18.2	19.0	格			
22	21.2	22.8	20.7	22.0	范			
25	24.2	25.8	23.7	25.0	围			
32	30.7	33.3	30.7	32.0				
38	36.7	39.3	36.7	38.0				
45	43.7	46.3	43.5	45.0				
50	48.7	51.3	48.5	50.0				

注：P——螺距。

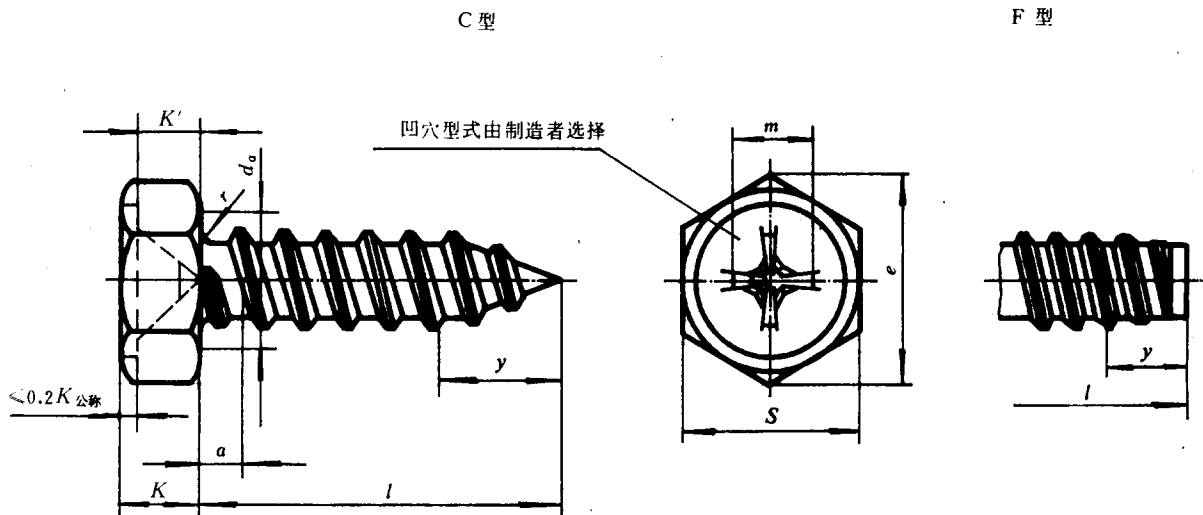
4 技术条件

技术条件如表 2 所示。

表 2

螺 纹		GB 5280
机 械 性 能		GB 3098.5
公 差	产 品 等 级	除第 3 章规定外, 其余按 A 级
	标 准	GB 3103.1
十 字 槽		H 型 GB 944.1
表 面 处 理		镀锌钝化 GB 5267
验 收 及 包 装		GB 90

5 标记

5.1 标记方法按 GB 1237 规定。

5.2 标记示例:

螺纹规格 ST 3.5、公称长度 $l = 16\text{mm}$ 、表面镀锌钝化、C 型的十字槽凹穴六角头自攻螺钉的标记:
自攻螺钉 GB 9456 ST 3.5 × 16

附加说明:

本标准由全国紧固件标准化技术委员会提出。

本标准由国家机械工业委员会标准化研究所归口。

本标准由国家机械工业委员会标准化研究所负责起草。